



Autoritatea Națională Sanitară Veterinară  
și pentru Siguranța Alimentelor



**Ghid de evaluare in vederea inregistrarii/autorizarii sanitare veterinare a mijloacelor de transport rutier animale vii**



## Cuprins

Introducere .....	3
Inregistrarea mijloacelor de transport pana la 65 km .....	4
Autorizarea mijloacelor de transport rutier .....	5
Autorizarea transportatorilor in calatorii de scurta durata .....	5
Autorizarea mijloacelor de transport in calatorii de scurta durata .....	6
Dispozitiile aplicabile mijloacelor de transport .....	6
Autorizarea transportatorilor in calatorii de lunga durata .....	12
Autorizarea mijloacelor de transport in calatorii de lunga durata .....	13
Transportul animalelor in containere .....	21
Transportul pasarilor .....	22
Transportul cainilor/pisicilor .....	23
Transportul iepurilor .....	23
Transportul pestilor .....	24

## **Introducere**

Se supun prevederilor Reg. Cons. 1/2005/CE transporturile de animale vii în scop comercial.

Transportul în scop comercial nu este limitat la transportul care implică schimbul imediat de bani, bunuri sau servicii. Transportul în scop comercial include, în special, transportul care implică sau vizează, direct sau indirect, un câștig financiar.

**Inregistrarea/ autorizarea mijloacelor de transport animale vii nu se aplica:**

- a) dacă fermierii își transporta propriile animale cu vehicule agricole pe o distanță mai mică de 50 km de la exploatarea lor;
- b) nu se aplică animalelor aflate în transumanță sezonieră, dacă sunt deplasate cu un mijloc de transport rutier, precum și celor transportate la sau de la cabinetele sau clinicile veterinare, la recomandarea unui medic veterinar;
- c) transporturilor de animale vii efectuate fără scop economic .

Vehiculele utilizate pentru transporturile mai sus menționate nu se înregistrează/autorizează, dar transporturile prevăzute la literele a) și b) trebuie să respecte, în totalitate, prevederile art. 3 al Reg. Cons. 1/2005/CE (condițiile generale pentru transportul de animale).

**Pe teritoriul național sunt supuse înregistrării/autorizării următoarele mijloace de transport:**

- cele care efectuează călătorii în scop economic până la 65 de km – acestea se înregistrează;
- cele care efectuează călătorii în scop economic peste 65 de km – acestea se înregistrează.

**Transporturile de animale vii supuse autorizării sanitare veterinare sunt de două feluri:**

- călătorii de scurtă durată (până la 8 ore);
- călătorii de lungă durată (peste 8 ore).

## **Inregistrarea mijloacelor de transport pana la 65 km**

Se supun înregistrării sanitare - veterinare de către direcția sanitara-veterinară și pentru siguranța alimentelor județeană, respectiv a municipiului București mijloacele de transport animale vii pentru distanțe de până la 65 km.

Conform prevederilor art. 7 al Ordinului Presedintelui ANSVSA nr.16/2010, cu modificarile si completarile ulterioare:

(1) Pentru mijloacele de transport animale vii de pana la 65 km, procedura de înregistrare sanitara - veterinara este următoarea:

a) posesorul mijlocului de transport animale vii depune la sediul direcției sanitar-veterinare și pentru siguranța alimentelor județene, respectiv a municipiului București următoarele acte:

1. cererea, în original;
2. certificatul constator eliberat de Oficiul Registrului Comerțului;
3. certificatul de înmatriculare a autovehiculului;
4. memoriu tehnic justificativ cu privire la mijlocul de transport.

b) fiecare certificat de înregistrare sanitara-veterinară primește un număr de înregistrare unic, care este trecut într-un registru deținut de fiecare direcție sanitar-veterinară și pentru siguranța alimentelor județeană, respectiv a municipiului București;

c) în termen de 15 zile calendaristice de la data înregistrării cererii prevăzute la lit. a) pct. 1, medicul veterinar oficial responsabil din cadrul direcției sanitare-veterinare și pentru siguranța alimentelor județene, respectiv a municipiului București verifică mijlocul de transport animale vii, completează referatul de evaluare și stabilește, pe baza legislației în vigoare, specia/speciile de animale, categoria/categoriile de animale și numărul maxim de animale care sunt transportate, în funcție de suprafața utilă;

d) înstrăinarea, precum și orice modificare adusă mijlocului de transport care afectează bunăstarea animalelor în timpul transportului este comunicată direcțiilor sanitar-veterinare și pentru siguranța alimentelor județene, respectiv a municipiului București, în vederea evaluării oportunității de reînregistrare sanitar-veterinară, retragere în vederea anulării a certificatului de înregistrare sanitar-veterinară;

(2) Documentele prevăzute la alin. (1) lit. a) pct. 2 - 3 se prezintă în fotocopie, însoțite de original, în vederea verificării.

**Mijloacele de transport animale vii destinate calatoriilor pana la 65 de km trebuie sa indeplineasca conditiile enumerate in capitolul referitor la dispozitiile aplicabile mijloacelor de transport.**

## **Autorizarea mijloacelor de transport rutier**

Conform prevederilor Reg. Cons. 1/2005/CE, transportatorii, indiferent de tipul calatoriei, trebuie sa fie autorizati. Ulterior se evalueaza in vederea autorizarii si mijloacele de transport.

Documentatia necesara pentru autorizarea transportatorilor si a mijloacelor de transport in calatorii de scurta durata este precizata in art. 17 si 18 ale Ord. ANSVSA nr. 16/2010 cu modificarile si completarile ulterioare, iar cea referitoare la autorizarea transportatorilor si a mijloacelor de transport in calatorii de lunga durata este precizata in art. 17 si 19 din acelasi act normativ.

### **Autorizarea transportatorilor in calatorii de scurta durata (art. 17)**

(1) Direcția sanitar-veterinară și pentru siguranța alimentelor județeană, respectiv a municipiului București emite autorizația sanitară - veterinară, conform modelelor prevăzute în anexele nr. 17 și 18, pentru operatorii economici care desfășoară activități comerciale de transport animale vii.

(2) Direcția sanitară-veterinară și pentru siguranța alimentelor județeană, respectiv a municipiului București emite autorizația sanitară - veterinară de transport animale vii, pentru călătorii rutiere de scurtă durată, de până la 8 ore, conform modelului prevăzut în anexa nr. 17, pe baza depunerii de către operatorul economic a următoarei documentații:

- a) cererea, în original, conform modelului prevăzut în anexa nr. 6;
- b) copia certificatului constatator emis de Oficiul Registrului Comerțului (transport rutier de marfuri);
- c) dovadă scrisă că operatorii economici au sediul în România sau, în cazul operatorilor economici dintr-o țară terță, că sunt reprezentați în România, conform prevederilor legale în vigoare;
- d) declarație scrisă pe proprie răspundere că dispune de personal, echipamente și proceduri operaționale suficiente și corespunzătoare, care permit respectarea legislației în vigoare;
- e) declarația scrisă pe propria răspundere că operatorul economic sau reprezentanții legali ai acestuia nu au fost înregistrați pentru încălcări grave ale legislației comunitare și/sau ale legislației naționale privind protecția animalelor în ultimii 3 ani anteriori datei la care se solicită autorizația sanitară - veterinară.

## **Autorizarea mijloacelor de transport in calatorii de scurta durata (art. 18)**

(1) Direcția sanitar-veterinară și pentru siguranța alimentelor județeană, respectiv a municipiului București emite autorizația sanitară - veterinară pentru mijloace de transport animale vii, utilizate pentru călătoriile rutiere de scurtă durată, de până la 8 ore, conform modelului prevăzut în anexa nr. 19, pe baza depunerii de către operatorul economic a următoarei documentații:

- a) cererea, în original, conform modelului prevăzut în anexa nr. 6;
- b) declarația pe propria răspundere că mijlocul de transport animale vii nu face obiectul vreunei cereri sau vreunei autorizări emise de altă autoritate competentă în România sau în alt stat membru al Uniunii Europene;
- c) copie după certificatul de înmatriculare a mijlocului de transport animale vii.
- d) certificatul privind atestarea competenței profesionale pentru conducători și însoțitori, în conformitate cu art. 17 alin. (2) din Regulamentul Consiliului nr. 1/2005/CE privind protecția animalelor în timpul transportului și al operațiunilor conexe și de modificare a Directivelor 64/432/CEE și 93/119/CE și a Regulamentului nr. 1.255/97/CE, publicat în Jurnalul Oficial al Uniunii Europene nr. L 3 din 5 octombrie 2005, cu amendamentele ulterioare, începând cu 5 ianuarie 2008;
- e) memoriul tehnic justificativ al mijlocului de transport.

(2) Mijlocul de transport trebuie să îndeplinească condițiile generale pentru transportul de animale conform prevederilor art. 3 din Regulamentul Consiliului nr. 1/2005/CE.

(2) Direcția sanitar-veterinară și pentru siguranța alimentelor județeană, respectiv a municipiului București verifică, în termen de 15 zile calendaristice de la data înregistrării cererii depuse de operatorul economic, îndeplinirea condițiilor prevăzute la art. 19 alin. (1) și (2), utilizând referatul de evaluare prevăzut în anexa nr. 21 și emite autorizația sanitară - veterinară pentru mijloacele de transport animale vii utilizate pentru călătoriile rutiere de scurtă durată, conform modelului prevăzut în anexa nr. 19.

(3) Direcția sanitar-veterinară și pentru siguranța alimentelor județeană, respectiv a municipiului București verifică în termen de 15 zile calendaristice de la data înregistrării cererii, îndeplinirea condițiilor prevăzute la alin. (2) și emite autorizația sanitară - veterinară de transport animale vii pentru călătoriile rutiere de scurtă durată, de până la 8 ore.

### **Dispozițiile aplicabile mijloacelor de transport**

Toate mijloacele de transport trebuie să fie marcate clar și vizibil indicând prezența animalelor vii, cu excepția cazurilor în care animalele sunt

transportate in containere, unde este obligatorie inscripționarea acestora. Marcajele acceptabile pot include semne si imagini care denota prezenta animalelor



Vehiculul trebuie dotat cu echipamente de incarcare/descarcare cu parapeti laterali a caror inaltime difera in functie de specia pentru care este destinat mijlocul de transport. Rampele pot avea o înclinatie maximă de 20°, adică 36,4 % față de planul orizontal pentru porci, vitei si cai si o înclinatie de 26° si 34', adică 50 % față de planul orizontal pentru oi si bovine, altele decât viteii. Atunci când înclinatia este mai mare de 10°, adică 17,6 % față de planul orizontal, rampele trebuie prevăzute cu un sistem, precum sipci transversale, care să le permită animalelor să urce sau să coboare fără riscuri sau dificultăți.



**Rampa cu sipci transversale**

Vehiculele care transporta animale vii in containere nu trebuie sa detina obligatoriu rampa.

### Modul de calcul al unghiului rampei:



Pentru realizarea acestei masuratori este necesara o ruleta.

Masuratorile se fac cu rampa deschisa. De la punctul de fixare al rampei pe mijlocul de transport se traseaza cu ruleta o linie in prelungirea rampei pana la jonctiunea cu solul. Din acest punct se masoara o lungime de 1 m (in directia spre autovehicul) de unde se ridica o perpendiculara pana la jonctiunea cu rampa. Inaltimea perpendicularei indica inclinatia exprimata in procente a rampei.

**Exemplu:** daca inaltimea perpendicularei este de maxim 36,4 cm adică 36,4 % față de planul orizontal rampa se poate utiliza pentru imbarcarea porcilor, viteilor si cailor si daca are o inaltime de maxim 50 cm adică 50 % față de planul orizontal se poate utiliza pentru imbarcarea oilor si bovinelor, altele decât viteii.

Acest mod de calcul se aplica si in cazul mijloacelor de transport cu rampe interne pentru punctele superioare.





### **Rampa interioara**

In situatia in care mijlocul de transport este prevazut cu platforma ascensor, acestea impreuna cu punctele superioare trebuie dotate cu bariere de siguranta pentru a preveni caderile sau evadarea animalelor in timpul operatiunilor de incarcare si descarcare.

Mijloacele de transport destinate calatoriilor pana in 65 de km si cele de scurta durata trebuie sa indeplineasca, de asemenea, urmatoarele conditii:

(a) sa se evite ranirea si suferintele animalelor si sa se asigure siguranta acestora;

(b) sa protejeze animalele in conditii atmosferice nefavorabile, de temperaturi extreme si de modificarile nefavorabile ale conditiilor meteorologice;

(c) sa fie curatate si dezinfectate;

(d) sa nu permita evadarea sau caderile animalelor si sa poata rezista la stresul provocat de miscarile din timpul transportului;

(e) sa asigure mentinerea unei calitati si cantitati de aer adecvate speciilor transportate;

(f) sa permita accesul la animale, pentru a se asigura ingrijirea si inspectarea acestora;

Persoana competenta responsabila pentru transport trebuie sa aiba acces la toate animalele ca sa le poata inspecta si ingriji. Acest lucru se poate face prin trapa principala de transport sau prin usi separate pentru inspectie care sa ofere acces la spatiile in care sunt cazate animalele.



### **Usa separata pentru inspectie**

(g) să aibă podele cu suprafață antiderapantă;

Exista o varietate de optiuni pentru podeaua antiderapanta inclusiv pres de cauciuc sau podea din metal cu suprafaata antiderapanta. Acesta trebuie sa fie libera de obstacole si suficient de solida pentru a sustine greutatea animalelor.



### **Podea antiderapanta**

(h) să aibă podele care să minimizeze riscul de scurgere a urinei sau a fecalelor;

(i) să dispună de mijloace de iluminare suficiente pentru inspectarea și îngrijirea animalelor în timpul transportului.

Vehiculele trebuie sa dispuna de dispozitive fixe sau mobile de iluminat. In situatia in care sistemul de iluminat este fix, cablurile si accesoriile acestuia, daca exista, trebuie sa fie pozitionate si protejate astfel incat animalele sa nu aiba acces la ele. Dispozitivele de iluminat trebuie amplasate in interiorul si la exteriorul mijlocului de transport, deasupra rampei pentru a facilita imbarcarea/debarcarea animalelor.



### **Inaltimea compartimentului**

In mijlocul de transport trebuie sa se asigure un spatiu suficient în interiorul compartimentului pentru animale, precum si la fiecare dintre nivelurile acestuia, astfel încât să se asigure o ventilatie adecvată deasupra animalelor atunci când acestea stau în pozitie normală în picioare, fără a le împiedica în vreun fel să se miste natural.

Reg. Cons.1/2005/CE prevede ca ecvideele nu se transporta decat pe un singur nivel iar inaltimea minima din interiorul compartimentului este cu cel putin 75 cm mai mare decat inaltimea la greaban a celui mai inalt animal. Baza greabanului este partea dintre omoplatii unui animal.

Pentru restul speciilor legislatia comunitara nu prevede inaltimea minima a compartimentului ci precizeaza doar ca inaltimea acestuia sa permita animalelor sa stea in picioare astfel incat sa se asigure o ventilatie adecvata deasupra acestora fara a le impiedica in vreun fel sa se miste natural.

### **Peretii despartitori**

Peretii despărțitori trebuie să fie suficient de solizi pentru a suporta greutatea animalelor. Accesoriile trebuie astfel concepute încât să permită o manevrare rapidă și ușoară.

Legislatia nu precizeaza materialul din care trebuie confectionati, dar prevede ca mijlocul de transport sa fie dotat cu pereti despartitori prin care se creaza compartimente separate asigurandu-se in acelasi timp, accesul liber al tuturor animalelor la apa. Spatiile de la baza peretilor despartitori trebuie sa fie cat mai mici astfel in cat sa se evite ranirea membrilor animalelor transportate.

Peretii despartitori trebuie sa fie construiti astfel incat sa poata fi plasati in diverse pozitii creindu-se astfel compartimente cu dimensiuni adecvate in functie decerintele specifice si de tipul, talia si numarul de animale.



**Perete despartitor – delimitare compartiment**

### **Autorizarea transportatorilor in calatorii de lunga durata (art. 17)**

(1) Autorizația sanitară - veterinară de transport animale vii pentru călătorii rutiere de lungă durată, peste 8 ore, este emisă, dacă sunt îndeplinite următoarele condiții:

- a) cererea, în original, conform modelului prevăzut în anexa nr. 6;
- b) copia certificatului constatator emis de Oficiul Registrului Comerțului;
- c) dovadă scrisă că operatorii economici au sediul în România sau, în cazul operatorilor economici dintr-o țară terță, că sunt reprezentați în România, conform prevederilor legale în vigoare;
- d) declarație scrisă pe proprie răspundere că dispune de personal, echipamente și proceduri operaționale suficiente și corespunzătoare, care permit respectarea legislației în vigoare;
- e) declarația scrisă pe propria răspundere că operatorul economic sau reprezentanții legali ai acestuia nu au fost înregistrați pentru încălcări grave ale legislației comunitare și/sau ale legislației naționale privind protecția animalelor în ultimii 3 ani anteriori datei la care se solicită autorizația sanitară - veterinară.

De asemenea, legislația prevede depunerea următoarelor documente:

(i) procedurile care permit transportatorilor să urmărească și să înregistreze circulația mijloacelor de transport animale vii aflate sub responsabilitatea lor și să contacteze conducătorii respectivi în orice moment în timpul călătoriilor de lungă durată;

(ii) planurile pentru situații de urgență;

Direcția sanitară-veterinară și pentru siguranța alimentelor județeană, respectiv a municipiului București verifică, în termen de 15 zile calendaristice de la data înregistrării cererii depuse de operatorul economic, îndeplinirea condițiilor și emite autorizația sanitară - veterinară de transport

animale vii pentru călătorii rutiere de lungă durată, peste 8 ore, în cazul în care aceste condiții sunt îndeplinite.

### **Autorizarea mijloacelor de transport in calatorii de lunga durata (art. 19)**

(1) Direcția sanitara-veterinară și pentru siguranța alimentelor județeană, respectiv a municipiului București emite certificatul de autorizare sanitar - veterinară pentru mijloace de transport animale vii, utilizate pentru călătorii rutiere de lungă durată, peste 8 ore, pe baza depunerii de către operatorul economic a următoarei documentații:

- a) cererea, în original, conform modelului prevăzut în anexa nr. 6;
- b) declarație pe proprie răspundere că mijlocul de transport nu face obiectul vreunei cereri sau vreunei autorizări emise de altă autoritate competentă în România sau în alt stat membru al Uniunii Europene;
- c) copie după certificatul de înmatriculare a mijlocului de transport;
- d) dovada utilizării pentru transportul ecvideelor domestice, altele decât ecvideele înregistrate, și pentru animalele domestice din speciile bovine, ovine, caprine și porcine a unui sistem de navigație prevăzut la art. 6 alin. (9) din Regulamentul Consiliului nr. 1/2005/CE;
- e) certificatul privind atestarea competenței profesionale pentru conducători și însoțitori, în conformitate cu art. 17 alin. (2) din Regulamentul Consiliului nr. 1/2005/CE, cu amendamentele ulterioare;
- f) memoriul tehnic justificativ al mijlocului de transport;

Direcția sanitara-veterinară și pentru siguranța alimentelor județeană, respectiv a municipiului București verifică în termen de 15 zile calendaristice de la data înregistrării cererii depuse de către operatorul economic, îndeplinirea condițiilor precizate anterior, completează referatul de evaluare și emite certificatul de autorizare sanitar - veterinară pentru mijloacele de transport animale vii, utilizate pentru călătorii rutiere de lungă durată, peste 8 ore.

**Mijloacele de transport destinate calatoriilor de lunga durata trebuie sa indeplineasca in totalitate dispozitiile prezentate anterior, precum si urmatoarele:**

**Dispozitii suplimentare aplicabile mijloacelor de transport destinate calatoriilor de lunga durata pentru urmatoarele specii : ecvidee domestice, bovine, ovine, caprine si porcine**

## **Acoperisul**

Mijloacele de transport destinate calatoriilor de lunga durata trebuie echipate cu un acoperis de culoare deschisa care trebuie izolate în mod corespunzator.

Acoperisul este de culoare deschisa pentru a reduce temperatura din compartimentele animalelor, prin reflectarea razelor soarelui. Izolarea ofera protectie suplimentara fata de schimbarile semnificative ale temperaturii din interiorul vehiculului.

La evaluarea mijlocului de transport in vederea autorizarii, acesta se verifica efectiv prin inspectie vizuala.

## **Podeaua**

Podeaua mijlocului de transport trebuie sa fie antiderapanta, etansa pentru a nu permite scurgerea urinei si fecalelor si pierderea asternutului.



**Podea antiderapanta**

## **Spatiul pentru depozitarea hranei**

Toate mijloacele de transport destinate calatoriilor rutiere de lunga durata trebuie sa detina un spatiu pentru depozitarea hranei. Hrana pentru animale trebuie sa fie protejata împotriva intemperiilor si contaminantilor, precum praful, combustibilul, gazele de esapament, urina si balegarul animalelor.

In situatia in care pentru hranirea animalelor se utilizeaza echipamente specifice de hranire, acestea trebuie transportate in mijlocul de transport. Acestea trebuie sa fie fixate pentru a nu fi rasturnate, iar cand mijlocul de transport este in miscare si echipamentele nu sunt utilizate, trebuie depozitate separat de animale.

Animalelor neintarcate trebuie sa li se asigure electroliti sau substituenti ai laptelui, inainte de imbarcare, precum si in timpul perioadelor obligatorii de repaus.



**Spatiu depozitare hrana**

### **Aprovizionarea cu apa**

Mijloacele de transport rutier destinate calatoriilor de lunga durata trebuie dotate cu un sistem de aprovizionare cu apa care sa îi permita însoțitorului sa adape imediat animalele, ori de câte ori este necesar în timpul calatoriei, astfel încât fiecare animal sa aiba acces la apa.

Dispozitivele de adapare trebuie sa fie în stare buna de functionare si sa fie proiectate si pozitionate în mod corespunzator pentru categoriile de animale care trebuie adapate la bordul vehiculului.

Legislatia comunitara nu prevede caracteristicile dispozitivelor de adapare, numarul acestora/mijlocul de transport, dar exista recomandari ale Comisiei Europene in acest domeniu.

Astfel dispozitivele de adapare pot fi fixe sau mobile. Dispozitive mobile se pot utiliza in cazul mijloacelor de transport rutier care transporta cabaline in calatorii de lunga durata.





**Echipamente mobile**

Mai jos, sunt prezentate exemple de dispozitive de adapare recomandate pentru diferite specii:



**Bovine si cabaline (adulte si tineret)**



**Vitei, porcine, caprine, ovine**



**Bovine adulte**



**Bovine adulte**

Dispozitivele de adapare recomandate pentru porcine si ovine sunt urmatoarele:



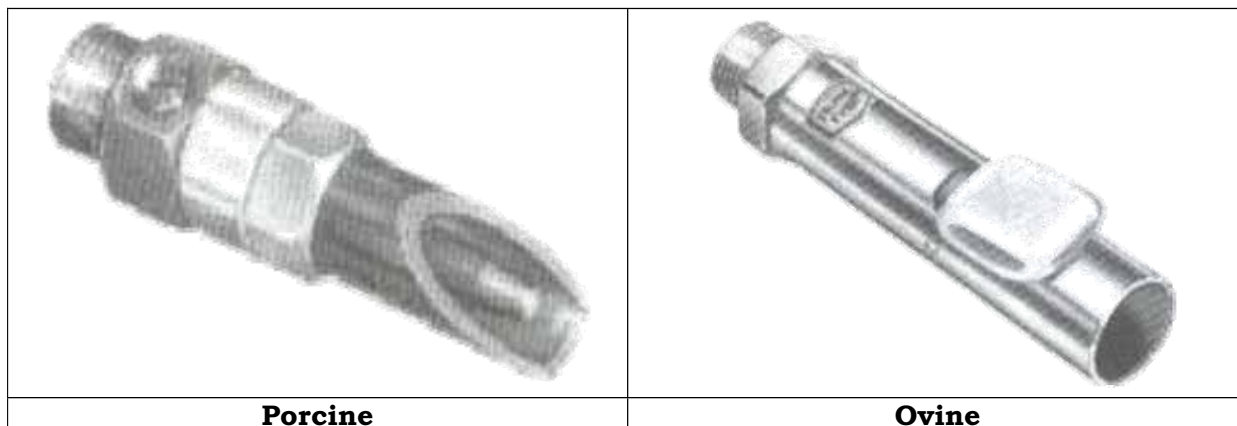

In situatia in care vehiculul se utilizeaza si pentru transportul unor animale neintarcate, dispozitivele de adapare trebuie sa fie de tip tetina.

Daca vehiculul transporta animale pe mai multe nivele, fiecare nivel trebuie sa fie dotat cu dispozitive de adapare, iar in momentul in care punctele se pozitioneaza, este esential ca acesta sa se faca astfel incat animalele sa aiba acces la apa.

Capacitatea totala a rezervoarelor de apa pentru fiecare mijloc de transport este cel putin egala cu 1,5 % din sarcina maxima utila. Rezervoarele de apa trebuie proiectate astfel încât sa poata fi drenate si curatate dupa fiecare calatorie si trebuie sa fie echipate cu un sistem care sa permita verificarea nivelului apei. Rezervoarele trebuie sa fie conectate la dispozitivele de adapare din compartimente si sa fie mentinute în stare buna de functionare.

**Modul de calcul capacitate totala a unui rezervor pentru necesarul de apa pentru un mijloc de transport pe distanta lunga :**

- Se noteaza din certificatul vehiculului sarcina maxima utila de transport autorizata, se inmulteste cu 1,5 %, astfel obtinandu-se capacitatea minima a rezervorului de apa.

**( Exemplu: Sarcina maxima utila - 20.000 kg x 1,5 % = 300 l apa minim necesar ).**



**Indicator de nivel – rezervor de apa**



**Rezervor de apa**

### **Ventilatia pentru mijloacele de transport rutier si monitorizarea temperaturii**

Sistemele de ventilatie din mijloacele de transport rutier trebuie sa fie proiectate, construite si întretinute astfel încât, în orice moment din timpul calatoriei, indiferent daca mijlocul de transport stationeaza sau se afla în miscare, sa poata pastra o temperatura între 5 °C si 30 °C în interiorul mijlocului de transport, pentru toate animalele, cu o toleranta de +/- 5 °C, în functie de temperatura exterioara.

Sistemul de ventilatie trebuie sa fie capabil sa asigure o distributie uniforma printr-un flux minim de aer cu o capacitate nominala de 60 m<sup>3</sup>/h/KN sarcina utila. Sistemul trebuie sa poata functiona timp de cel putin 4 ore, independent de motorul vehiculului. Acest aspect trebuie verificat practic, dupa oprirea motorului.



**Ventilator**

**Modul de calcul al necesarului de aer pe vehicul de transport animale (numar de ventilatoare/mijloc de transport)** - se noteaza din certificatul de inmatriculare sarcina maxima utila a vehiculului - de exemplu: 20000 kg.

1 KN corespunde unei greutatei vii de 100 kg incarcatura, pentru o incarcatura de 20000 kg/vehicul reprezinta 200 KN, pentru fiecare KN este necesar un volum de aer de 60 m<sup>3</sup>/h rezulta ca pentru 200 KN este necesar un volum de aer de 12000 m<sup>3</sup>/h.

Se noteaza capacitatea pe ora a unui ventilator din specificatiile tehnice - ex - 2000 m<sup>3</sup>/h deci necesarul minim de ventilatoare pentru un vehicul de 20000 kg este de 6 ventilatoare.

Mijloacele de transport rutier trebuie sa fie echipate cu un sistem de monitorizare a temperaturii, precum si cu un mijloc de înregistrare a acestor date. Senzorii trebuie amplasati în interiorul camionului în zonele în care, în functie de caracteristicile de proiectare, pot înregistra cele mai aspre conditii climatice. Înregistrările temperaturilor astfel obtinute sunt datate si sunt puse la dispozitia autoritatii competente, la cererea acesteia.



**Sistem de monitorizare a temperaturii**



**Termograma**



**Senzori de temperatura**



**Senzor de temperatura**

Mijloacele de transport rutier trebuie sa fie echipate cu un sistem de alarma care sa alerteze conducatorul (vizual sau sonor) atunci când temperatura din compartimentele în care se afla animale atinge limita maxima sau minima.



**Sistem de avertizare vizual**

### **Sistemul de navigatie**

Mijloacele de transport rutier trebuie să fie echipate cu un sistem de navigatie adecvat, care să permită înregistrarea si furnizarea de informatii privind localizarea mijlocului de transport si referitoare la deschiderea/închiderea clapei de încărcare. Pentru inregistrarea datelor referitoare la utilizarea clapei de deschidere/închidere este necesara montarea unui senzor pe rampa de incarcare a vehiculului.



**Senzor amplasat pe clapa de inchidere/deschidere**

Sistemul de navigatie al vehiculului reprezinta infrastructura prin satelit care furnizeaza servicii de cronometrare si pozitionare globala, continue, corecte si garantate.

În consecință este obligatoriu ca sistemul de navigație să furnizeze obligatoriu următoarele date : localizare vehicul, cronometrare și date referitoare la deschiderea/închiderea clapei de încărcare.

Mijloacele de transport destinate călătoriilor rutiere de lungă durată este obligatoriu să fie echipate cu sistem de navigație dacă sunt autorizate pentru transportul animalelor din speciile: bovine, ovine, caprine, porcine și ecvine, cu excepția cailor înregistrați.

### **Peretii despartitori**

Transportul ecvideelor în călătorii de lungă durată se face în boxe individuale, cu excepția iepurilor transportate împreună cu manșii lor. Peretii despartitori sunt utilizați pentru crearea de boxe individuale.



### **Transportul animalelor în containere**

În cazul călătoriilor rutiere de lungă durată în care animalele sunt transportate în container, mijloacele de transport trebuie să fie dotate cu: acoperiș izolat și de culoare deschisă, podea etanșă, dar nu trebuie să fie antiderapantă. De asemenea, mijlocul de transport nu trebuie să fie dotat cu rampă, însă este obligatoriu să dispună de echipamente de iluminat, ventilație și sistem de monitorizare și înregistrare a temperaturii.

Containerele în care sunt transportate animalele trebuie marcate clar și vizibil indicând prezența acestora, dacă mijlocul de transport nu este marcat în acest sens. Containerele trebuie să poarte un semn care indică partea de sus a acestuia.

În timpul transportului și manipulării, containerele trebuie menținute întotdeauna în poziție verticală. Containerele trebuie fixate pentru a preveni deplasarea din cauza mișcărilor mijlocului de transport.



Containerele cu o greutate mai mare de 50 kg trebuie echipate cu un număr suficient de puncte de fixare proiectate, pozitionate și întreținute adecvat, care să permită fixarea solidă pe mijlocul de transport în care sunt încărcate.

Transportul în containere se face pentru: pasari, iepuri, caini, pisici, pesti, alte specii.

Mijloacele de transport autorizate pentru calatoriile de lunga durata care transporta în containere animale din speciile: pasari, iepuri, caini, pisici, pesti, etc, nu trebuie să fie dotate cu sistem de navigatie.

## **Transportul pasarilor**

### **a) Constructia**

Deschiderea containerelor trebuie să fie suficient de largă pentru a reduce riscul de rănire a păsărilor. Ele trebuie să fie suficient de rezistente ca să suporte greutatea păsărilor și construite în așa fel încât acestea să nu poată scăpa și trebuie să preantâmpine crearea de leziuni la cap, picioare sau aripi. Pe de altă parte containerele trebuie să permită inspecția păsărilor și menținerea unei ventilații adecvate pentru păsările din interior.

Containerele trebuie menținute într-o stare bună de funcționare și marginile ascuțite, în care păsările se pot răni, trebuie îndepărtate.

### **b) Securizarea**

Containerele trebuie să fie securizate pentru a se preveni deplasarea lor în timpul transportului. De asemenea trebuie astfel fixate încât să permită circulația aerului printre acestea.

Pasarile nu se adapa și nu se furajeaza pe durata calatoriei.



**Containere transport pasari (exemple)**

## **Transportul iepurilor – exemplu**



**Containere transport iepuri**



**Mentinerea unei ventilatii adecvate intre containere tranport iepuri**

## **Transportul cainilor/pisicilor - exemplu**



**Mijloc de transport caini**

**Custi transport caini**

## **Transportul pestilor – exemplu**

Reg. Cons. 1/2005/CE nu include standarde minime referitoare la transportul pestilor in scop comercial.

Conditile de autorizare ale mijloacelor de transport destinate pestilor sunt precizate in Ord. ANSVSA nr. 16/2010, Anexa 42, modelul F cu modificarile si completarile ulterioare.



**Mijloc de transport peste (hidrobioane)**

Fotografiile utilizate la elaborarea ghidului apartin lui Mario Sapino (Italia), precum si membrilor grupului privind protectia animalelor in timpul transportului: dr. Adina Ciurea (ANSVSA), dr. Ion Benchea (DSVSA Alba), dr. Sever Putin (DSVSA Arad), dr. Teodor Harabagiu (DSVSA Botosani), dr. Dragos Frigioiu (DSVSA Braila), dr. Marius Marinescu (DSVSA Dolj), dr. Dragos Paun (DSVSA Ialomita), dr. Nicolae Ivanciu (DSVSA Iasi), dr. Marius Tilinca (DSVSA Mures).